

COSMO



COSMO

CONCEPT

CONCEPT

COSMO: BEYOND THE SHOWCASE.
THE SHOWCASE, BEYOND.
THE WONDERS OF CREATION
ARE FOUND IN THE HARMONY
OF COSMO.

ELEGANT SHAPES, HIGH PERFORMANCE,
INNOVATIVE AND RELIABLE. THESE ARE THE
CHARACTERISTICS THAT MAKE COSMO A
TRUE SENSORY EXPERIENCE FOR ENDLESS
MEMORIES.

IT IS A COMBINATION OF TECHNOLOGY
AND DESIGN, THANKS TO WHICH
PROFESSIONALS CAN SHOW AND GIVE
VALUE TO THEIR CREATIONS.

FOOD APPEAL, DISPLAYING ABILITY AND
HIGH PERFORMANCE: WITH COSMO,
ORION INCREASES ITS STANDARDS
OF QUALITY, PERFORMANCE AND
DESIGN, GUARANTEEING REFRIGERATION
EXCELLENCE EVEN IN EXTREME
ENVIRONMENTAL CONDITIONS.

**COSMO: OLTRE LA VETRINA.
LA VETRINA, OLTRE.
NELL'ARMONIA DEL COSMO
È RACCHIUSA LA MERAVIGLIA
DELLA CREAZIONE.**

ELEGANZA NELLE FORME, PERFORMANCE
ELEVATE, INNOVAZIONE E AFFIDABILITÀ.
SONO QUESTE LE CARATTERISTICHE
CHE FANNO DI COSMO UNA VERA
E PROPRIA ESPERIENZA SENSORIALE PER UN
RICORDO SENZA FINE.

SINTESI DI TECNOLOGIA E DESIGN, GRAZIE
ALLE QUALI I PROFESSIONISTI POSSONO
MOSTRARE E DARE VALORE ALLE LORO
CREAZIONI.

FOOD APPEAL, CAPACITÀ ESPOSITIVA E
PERFORMANCE ELEVATE: CON COSMO,
ORION ALZA GLI STANDARD DI QUALITÀ,
PRESTAZIONI E DESIGN, GARANTENDO
L'ECCELLENZA DELLA REFRIGERAZIONE
ANCHE IN CONDIZIONI AMBIENTALI
ESTREME.



VERTICALITÀ E BELLEZZA VERTICALITY AND BEAUTY



MODERNITÀ, TRASPARENZA, LUMINOSITÀ, FUNZIONALITÀ, EFFICIENZA. SONO QUESTE LE CARATTERISTICHE PRINCIPALI DI UNO DEI PRODOTTI PIÙ RICHIESTI NEL SETTORE DEL FOOD. EVOLUZIONE NELLO STILE E NEL DESIGN, UNITA A UNA TECNOLOGIA AVANZATA, HANNO RESO COSMO UNA VETRINA VERTICALE DIVERSA DA TUTTE LE ALTRE.

MODERNITY, TRANSPARENCY, BRIGHTNESS, FUNCTIONALITY, AND EFFICIENCY. THESE ARE THE MAIN FEATURES OF ONE OF THE MOST SOUGHT-AFTER PRODUCTS IN THE FOOD SECTOR. THE EVOLUTION OF STYLE AND DESIGN, COMBINED WITH ADVANCED TECHNOLOGY, MADE COSMO A VERTICAL DISPLAY CASE DIFFERENT FROM ALL OTHERS.



+ LUMINOSO + MODERNO + GREEN + COSMO
+ BRIGHT + MODERN + GREEN + COSMO



ESALTARE IL LAVORO DEI NOSTRI CLIENTI

GRAZIE A UN DESIGN STUDIATO AD HOC, L'ESPOSIZIONE VIENE VALORIZZATA AL MASSIMO, GARANTENDO AL TEMPO STESSO UN'OTTIMALE CONSERVAZIONE DI TUTTI I TIPI DI PRODOTTI. STILE, LEGGEREZZA, LUMINOSITÀ: OGNI DETTAGLIO DI QUESTA VETRINA È STUDIATO PER SODDISFARE LE ESIGENZE ED ESALTARE IL LAVORO DEI NOSTRI CLIENTI.

ENHANCE THE WORK OF OUR CLIENTS

THANKS TO A CUSTOMISED DESIGN, THE DISPLAY FEATURE IS ENHANCED TO THE MAXIMUM, WHILE ENSURING OPTIMAL PRESERVATION OF ALL TYPES OF PRODUCTS. STYLE, LIGHTNESS, BRIGHTNESS: EVERY DETAIL OF THIS DISPLAY CASE IS DESIGNED TO MEET THE NEEDS AND ENHANCE THE WORK OF OUR CLIENTS.





COSMO



MUST HAVE
DEI LOCALI
FOOD
MUST-HAVE
OF FOOD
VENUES

PRODOTTO GIÀ AMPIAMENTE UTILIZZATO IN TUTTI GLI HUB DI VIAGGIO, DAGLI AEROPORTI ALLE STAZIONI DI SERVIZIO, OGGI COSMO È UN MUST NON SOLO IN GELATERIA O IN PASTICCERIA, MA IN OGNI TIPO DI LOCALE DEDICATO AL FOOD. NEL CORSO DEGLI ULTIMI ANNI È DIVENTATO UN ELEMENTO IMPRESCINDIBILE PER GLI ACQUISTI LEGATI AL TAKE AWAY E AL DELIVERY. INOLTRE, LA SUA ESPOSIZIONE VERTICALE AIUTA A TRASFORMARE L'ATTESA ALL'INTERNO DEL PUNTO VENDITA IN UN'IMPORTANTE ESPERIENZA D'ACQUISTO.

A PRODUCT ALREADY WIDELY USED IN ALL TRAVEL HUBS, FROM AIRPORTS TO PETROL STATIONS, TODAY COSMO IS A MUST-HAVE NOT ONLY IN ICE-CREAM PARLOURS OR PASTRY SHOPS, BUT IN ALL TYPES OF FOOD VENUES. OVER THE LAST FEW YEARS, IT HAS BEEN AN INDISPENSABLE ELEMENT FOR TAKE-AWAY AND DELIVERY SALES. IN ADDITION, ITS VERTICAL DISPLAY DESIGN HELPS TO TRANSFORM THE WAITING TIME IN THE SHOP INTO A PLEASANT SHOPPING EXPERIENCE.

DESIGN TECHNOLOGY



EFFICIENZA E TECNOLOGIA SENZA PRECEDENTI

L'EVOLUZIONE DI QUESTA VETRINA VERTICALE NON PASSA SOLTANTO DAL DESIGN, MA ANCHE DALLA TECNOLOGIA. UN NUOVO QUADRO COMANDI, QUASI INVISIBILE AGLI OCCHI DEL CLIENTE MA FACILMENTE ACCESSIBILE E UTILIZZABILE PER L'OPERATORE, È STATO INSERITO NELLA PORTA ED È DIVENTATO "TOUCH", PERMETTENDO DI GESTIRE LA TEMPERATURA DELL'ARMADIO, DI CONTROLLARE L'ILLUMINAZIONE E DI MODIFICARE LE IMPOSTAZIONI DI CONSERVAZIONE CON POCHISSIME OPERAZIONI.

UNPRECEDENTED EFFICIENCY AND TECHNOLOGY

THE DEVELOPMENT OF THIS VERTICAL DISPLAY CASE IS NOT ONLY BASED ON DESIGN, BUT ALSO ON TECHNOLOGY. A NEW CONTROL PANEL, ALMOST INVISIBLE TO THE CLIENT'S EYES BUT EASILY ACCESSIBLE AND USABLE FOR THE OPERATOR WAS INCLUDED IN THE DOOR FEATURING "TOUCH SCREEN" TECHNOLOGY, ALLOWING THE TEMPERATURE AND LIGHTING TO BE MANAGED TOGETHER WITH FOOD PRESERVATION SETTINGS IN JUST A FEW STEPS.



700

SINGOLO/DOPPIO



T+
+4°/+6°



T+S
+4°/+6°



T+V
+4°/+6°



BT
-18°/-20°



NO FROST
-20°/+5°



IL COSMO 700 È DISPONIBILE NELLA VERSIONE SINGOLA IN TUTTE LE TECNOLOGIE IN GAMMA. LA VERSIONE 700 DOPPIA È DISPONIBILE NELLE TECNOLOGIE BT STATICO E NO FROST.

COSMO 700 IS AVAILABLE IN THE SINGLE VERSION (ONE DOOR) IN ALL THE TECHNOLOGIES IN THE RANGE. THE DOUBLE 700 VERSION IS AVAILABLE ONLY FOR THE MODELS STATIC LOW TEMPERATURE AND NO FROST.

900

SINGOLO/DOPPIO



T+
+4°/+6°



T+S
+4°/+6°



T+V
+4°/+6°



BT
-18°/-20°



NO FROST
-20°/+5°



IL COSMO 900 È DISPONIBILE NELLA VERSIONE SINGOLA IN TUTTE LE TECNOLOGIE IN GAMMA. LA VERSIONE 900 DOPPIA È DISPONIBILE NELLE TECNOLOGIE BT STATICO E NO FROST.

COSMO 900 IS AVAILABLE IN THE SINGLE VERSION (ONE DOOR) IN ALL THE TECHNOLOGIES IN THE RANGE. THE DOUBLE 900 VERSION IS AVAILABLE ONLY FOR THE MODELS STATIC LOW TEMPERATURE AND NO FROST.



IL MIGLIOR
POSTO DI SEMPRE.
THE BEST
PLACE EVER.

aria

R290



IL COSMO SI ESPANDE E SI FA IN DUE. LA VERSIONE SINGOLA VIENE AFFIANCATA DA QUELLA A DOPPIA PORTA, RENDENDOLA UN MUST PER QUALSIASI LOCALE FOOD. UN'ACCESSIBILITÀ MAGGIORE, IL COSMO DOPPIO DIVENTA LA SOLUZIONE IDEALE PER OGNI ESERCIZIO COMMERCIALE DEL F&B, PER TUTTI I CIBI E LE BEVANDE E PER QUALSIASI ESIGENZA. ORDINE, ARMONIA E BELLEZZA: CON COSMO L'UNIVERSO DELLE TUE CREAZIONI SARÀ IL MIGLIOR POSTO DI SEMPRE.

COSMO EXPANDS AND BECOMES TWO. THE SINGLE-DOOR VERSION IS JOINED BY THE DOUBLE-DOOR VERSION, MAKING IT A MUST FOR ANY FOOD VENUE. GREATER ACCESSIBILITY, THE DOUBLE COSMO BECOMES THE IDEAL SOLUTION FOR ANY F&B VENUE, FOR ALL FOOD AND BEVERAGES AND FOR ANY REQUIREMENT. ORDER, HARMONY AND BEAUTY: WITH COSMO THE UNIVERSE OF YOUR CREATIONS WILL BE THE BEST PLACE EVER.



MASSIMA ESPERIENZA VISIVA

DISPONIBILE IN DIVERSE TECNOLOGIE DEL FREDDO E COMPOSIZIONI, COSMO RAPPRESENTA COME ORION INTENDE L'ARMADIO VERTICALE: SUPERFICI TRASPARENTI E IL MIGLIORE SISTEMA D'ILLUMINAZIONE PER OFFRIRE AI CLIENTI LA MASSIMA ESPERIENZA VISIVA ED UN'ESPOSIZIONE SENZA LIMITI.

MAXIMUM VISUAL EXPERIENCE

AVAILABLE IN DIFFERENT REFRIGERATION TECHNOLOGIES AND COMPOSITIONS, COSMO REPRESENTS HOW ORION INTERPRETS A VERTICAL CABINET: TRANSPARENT SURFACES AND THE BEST LIGHTING SYSTEM TO OFFER CUSTOMERS THE MAXIMUM VISUAL EXPERIENCE AND UNLIMITED DISPLAY OPPORTUNITIES.



700

SINGOLO/DOPPIO

900

SINGOLO/DOPPIO



**T+S +4°/+6°
TEMPERATURA
POSITIVA STATICA**
STATIC POSITIVE TEMPERATURE

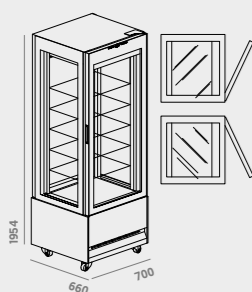

**T+V +4°/+6°
TEMPERATURA
POSITIVA VENTILATA**
VENTILATED POSITIVE TEMPERATURE

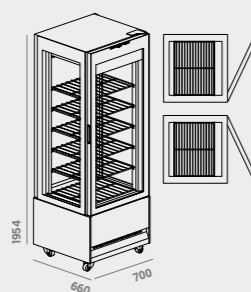

**BT -18°/-20°
TEMPERATURA
NEGATIVA STATICA**
STATIC POSITIVE TEMPERATURE

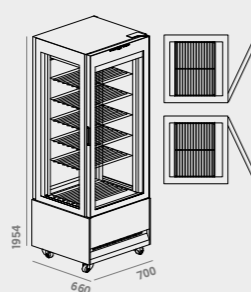

**NO FROST -20°/+5°
TEMPERATURA
NEGATIVA POSITIVA STATICA**
NO FROST VERSION

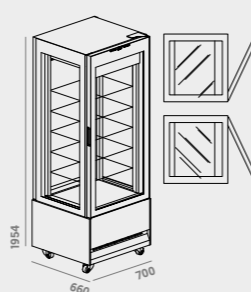

**T+S +4°/+6°
TEMPERATURA
POSITIVA STATICA**
STATIC POSITIVE TEMPERATURE

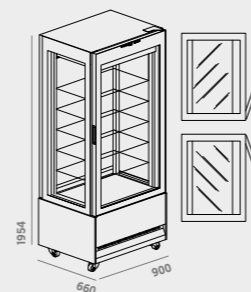

**T+V +4°/+6°
TEMPERATURA
POSITIVA VENTILATA**
VENTILATED POSITIVE TEMPERATURE

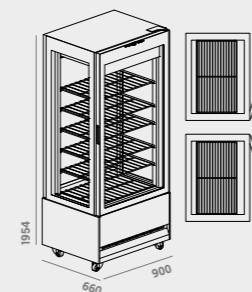

**BT -18°/-20°
TEMPERATURA
NEGATIVA STATICA**
STATIC POSITIVE TEMPERATURE

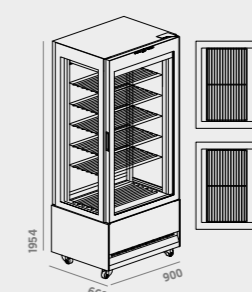

**NO FROST -20°/+5°
TEMPERATURA
NEGATIVA POSITIVA STATICA**
NO FROST VERSION

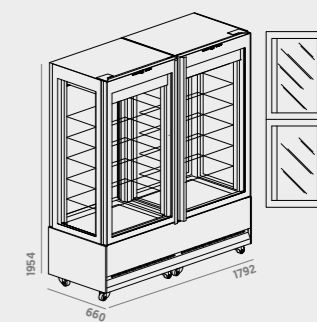
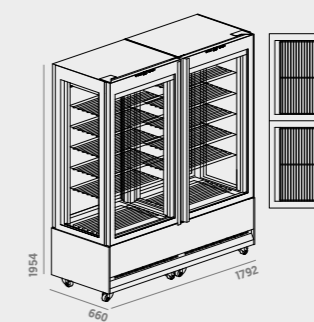
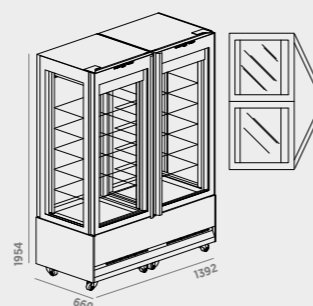
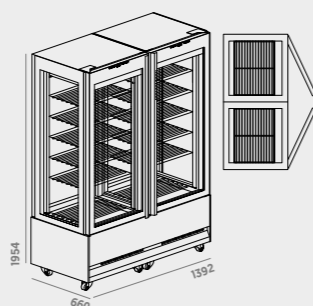
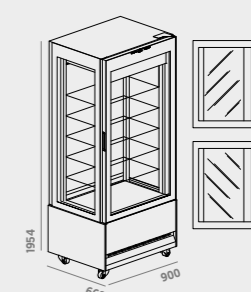

IMPIANTO DI REFRIGERAZIONE

- Unità refrigerante interna, con gas R290, condensazione ad aria.
- Evaporatore statico a soffitto per il modello TN con sbrinamento automatico.
- Disponibile con n.6 mensole in vetro standard.

REFRIGERATING SYSTEM

- In-built air-cooled condensing unit [R290 gas].
- Static evaporator under top roof for positive temperature model with automatic defrosting mode.
- Available with N.6 glass shelves.

IMPIANTO DI REFRIGERAZIONE:

- Unità refrigerante interna, con gas R290, condensazione ad aria.
- Batteria evaporante fissata sotto il tettino con carter inferiore.
- Disponibile con n.6 griglie, mensole in vetro optional.

REFRIGERATING SYSTEM

- In-built air-cooled condensing unit [R290 Gas].
- Evaporator placed under top roof equipped with lower guard.
- Available with n. 6 grids [optional glass shelves]

IMPIANTO DI REFRIGERAZIONE

- Unità refrigerante interna, con condensazione ad aria [R290 GAS].
- Ripiani evaporanti statici fissi per il modello con sbrinamento manuale.
- Disponibile con n°5 ripiani evaporanti e n°5 ripiani in vetro

REFRIGERATING SYSTEM

- In-built air-cooled condensing unit [R290].
- Fixed static evaporating shelves for negative temperature model with manual defrosting mode.
- Available with n.5 grids and glass shelves

IMPIANTO DI REFRIGERAZIONE

- Unità refrigerante interna, con condensazione ad aria [Gas R290].
- Batteria evaporante fissata sotto il tettino con carter inferiore.
- Sbrinamento automatico a gas caldo.
- Disponibile con n°6 griglie e n°6 ripiani in vetro.

REFRIGERATING SYSTEM

- In-built air-cooled condensing unit [R290 Gas].
- Evaporator placed under top roof equipped with lower guard.
- Automatic hot-gas defrosting in models.
- Available with n.6 grids and glass shelves

IMPIANTO DI REFRIGERAZIONE:

- Unità refrigerante interna, con gas R290, condensazione ad aria.
- Batteria evaporante fissata sotto il tettino con carter inferiore.
- Disponibile con n.6 griglie, mensole in vetro optional.

REFRIGERATING SYSTEM

- In-built air-cooled condensing unit [R290 Gas].
- Evaporator placed under top roof equipped with lower guard.
- Available with n. 6 grids [optional glass shelves]

IMPIANTO DI REFRIGERAZIONE:

- Unità refrigerante interna, con gas R290, condensazione ad aria.
- Batteria evaporante fissata sotto il tettino con carter inferiore.
- Disponibile con n.6 griglie, mensole in vetro optional.

REFRIGERATING SYSTEM

- In-built air-cooled condensing unit [R290 Gas].
- Evaporator placed under top roof equipped with lower guard.
- Available with n. 6 grids [optional glass shelves]

IMPIANTO DI REFRIGERAZIONE

- Unità refrigerante interna, con condensazione ad aria [R290 GAS].
- Ripiani evaporanti statici fissi per il modello con sbrinamento manuale.
- Disponibile con n°5 ripiani evaporanti e n°5 ripiani in vetro

REFRIGERATING SYSTEM

- In-built air-cooled condensing unit [R290].
- Fixed static evaporating shelves for negative temperature model with manual defrosting mode.
- Available with n.5 grids and glass shelves

IMPIANTO DI REFRIGERAZIONE

- Unità refrigerante interna, con condensazione ad aria [Gas R290].
- Batteria evaporante fissata sotto il tettino con carter inferiore.
- Sbrinamento automatico a gas caldo.
- Disponibile con n°6 griglie e n°6 ripiani in vetro.

REFRIGERATING SYSTEM

- In-built air-cooled condensing unit [R290 Gas].
- Evaporator placed under top roof equipped with lower guard.
- Automatic hot-gas defrosting in models.
- Available with n.6 grids and glass shelves

PARTI PERSONALIZZABILI:
CUSTOMIZABLE PARTS:



01

CARTER FRONTALE E LATERALE

- VERSIONE STANDARD:
BIANCO 02-019 LUCIDO
O NERO RAL 9005 LUCIDO
- VERSIONE PERSONALIZZABILE:
COLORI RAL [OPTIONAL]

FRONTAL AND LATERAL BASE PANELS

- STANDARD VERSION:
WHITE 02-019 GLOSSY
OR BLACK RAL 9005 GLOSSY
 - CUSTOMIZABLE VERSION:
LACQUERED RAL [OPTIONAL]
-

FINITURE DEL CATALOGO

I COLORI, LE TONALITÀ E LE FINITURE DEI PRODOTTI CONTENUTI IN QUESTO CATALOGO POSSONO PRESENTARE SENSIBILI VARIAZIONI DALL'ORIGINALE A CAUSA DEI LIMITI GRAFICI E DI STAMPA. I CAMPIONI DI COLORI E MATERIALI HANNO VALORE INDICATIVO.

FINISHING ON BROCHURE

COLOURS, SHADES AND FINISH OF ALL PRODUCTS CONTAINED IN THIS CATALOGUE CAN PRESENT SENSIBLE VARIATIONS COMPARED TO THE ORIGINAL ONES DUE TO GRAPHIC AND PRESS LIMITS. THE COLOUR AND MATERIAL SAMPLES HAVE AN INDICATIVE VALUE.



VIALE DELL'INDUSTRIA, 15
60035 JESI (ANCONA) ITALY

T. +39 0731 61531
F. +39 0731 6153413

info@fbstyle.it

EDIZIONE FEBBRAIO 2022

Hanno collaborato alla realizzazione di questo catalogo:

Design
STRAMIGIOLI ASSOCIATI
Concept
UP STUDIO
Image
WILSON SANTINELLI
Prepress
MIC STUDIO
Print
GRAPHO 5

